

ИНСТРУКЦИЯ ПО СБОРКЕ МЕБЕЛИ

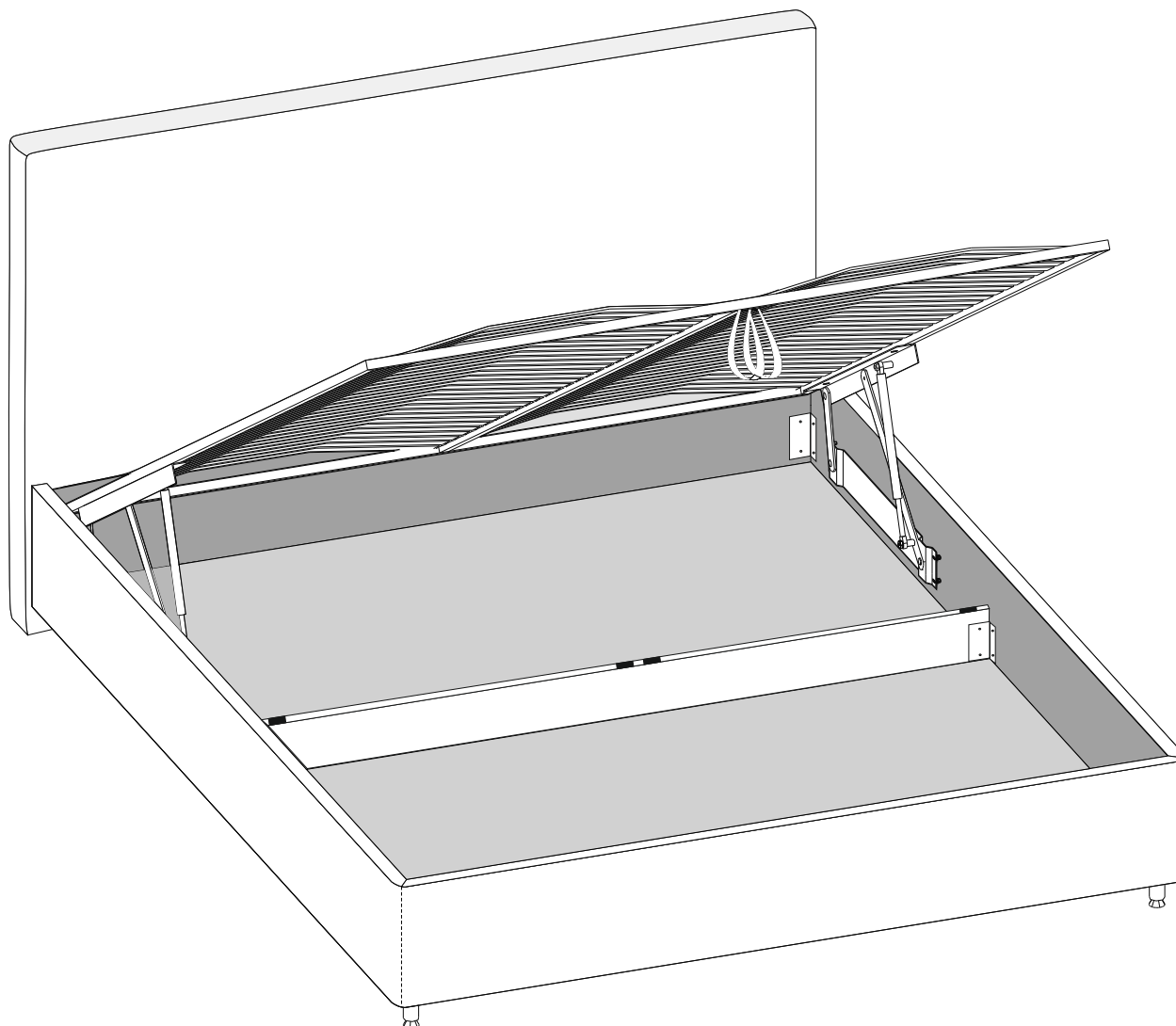









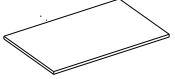

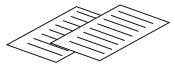
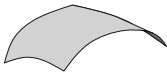
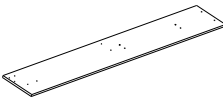

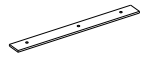
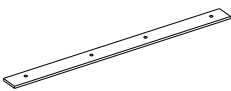
Кровать с подъёмным механизмом Для царг типа 120-АФ, 120-АТ, 140, 145



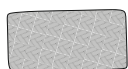









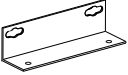

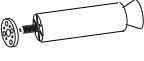
Изготовитель: ООО «Литвуд»

Кровать соответствует ТР ТС 025/2012, Гост 19917-2014

Комплектовочная ведомость кровати

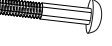
Упаковка	Деталь	Артикул	Наименование	Количество
Упаковка №1		K01	Спинка	1
		K05	Дно бельевого ящика	2
			Инструкция по эксплуатации	1
			Образец ткани (*или вшит в чехол царг)	1
Упаковка №2		K02	Боковая царга	2
		K03	Царга изножья	1
		K04	Средняя траверса	1
		K07	Рейка короткая	4
		K08	Рейка длинная	4
			Инструкция по сборке	1
Упаковка №2 пакет с фурнитурой		KФ02	Винт М6*20 потай	20
		KФ57	Винт М6*25 потай	4
		KФ18	Войлочный демпфер	8
		KФ12	Шайба М6*1,6 DIN 126	4
		KФ11	Гайка М6	4
		KФ08	Саморез 3,8*32	36
		KФ19	Полка металлическая 50x100x25	4
		K06	Ручка-хлястик	2







Комплектовочная ведомость кровати

Упаковка	Деталь	Артикул	Наименование	Количество
Упаковка №2 Пакет с фурнитурой		КФ22	Уголок спинки и траверсы	4
		КФ23	Уголок царг	2
		Ножки модификация ножек зависит от модели кровати, представленной в качестве образца в салоне или на сайте. (см. комплектовочную ведомость ножек)		1 компл.
Упаковка №3		Р01	Кроватное основание	1
Упаковка №3 Пакет с фурнитурой Комплектация пакета зависит от модификации подъемного механизма (*см. паспорт основания)		РФ10	Подъемный механизм	1 компл.
		РФ17	Газовые амортизаторы (шарнир)	2
		РФ14	Матрасодержатели (*могут быть разной конфигурации)	2
		РФ84		2
		РФ01	Болт М8х45 шляпка	4
		РФ06	Гайка М8	4
		РФ08	Шайба М8	4
		РФ04	Винт М6х20	8

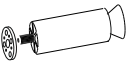
Комплектовочная ведомость ножек

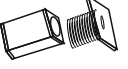

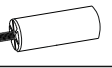
модификация ножек зависит от модели
кроватьи, представленной в качестве образца
в салоне или на сайте.

Вариант комплектации ножек №1		КФ16	Ножка-опора хром Боярд	2
		КФ29	Ключ шестигранный №5	1
Вариант комплектации ножек №2		КФ36	Ножка пластиковая квадрат	2
		КФ37	Гайка декоративная М8	2
		КФ38	Болт М8*10 DIN 933	2
Вариант комплектации ножек №3		КФ54	Ножка для кроватей №1156 хром h-150 (шп.8мм)	2
		КФ40	Гайка М8 DIN 9311	2
		КФ39	Шайба М8 DIN 126	2

Упаковка	Деталь	Артикул	Наименование	Количество
Упаковка №4 Пакет с фурнитурой		КФ130	Опора конусная 60*45*120 шпилька М8	2
		КФ39	Гайка М8 DIN 934	2
		КФ40	Шайба М8	2
		КФ81	Подпятник войлочный 20*20	2

Перед сборкой:

- Проверьте вид и целостность деталей в упаковке! Претензии по их повреждению только у изделий БЕЗ следов сборки.
- Сохраните упаковку и инструкцию до окончания сборки! При выявлении в процессе сборки брака и некомплектности изделия необходимо сохранять упаковку до момента выезда к Вам представителя торговой компании.
- Проверьте количество деталей фурнитуры по перечню. Предприятие-изготовитель оставляет за собой вносить конструктивные изменения в изделие, заменять фурнитуру и метизы на аналогичные, не ухудшающие внешний вид и не влияющие на функциональные свойства изделия. При недокомплекте или поломке, обведите номер отсутствующей детали и сообщите в магазин для её замены.
- Соблюдайте порядок сборки, данный в этой инструкции! При несоблюдении инструкций по сборке и эксплуатации с компании-производителя снимаются гарантийные обязательства.
- Для установки кровати выбирайте ровный участок пола! При искривлениях пола возможны отклонения в работе механизма трансформации кровати, перекосы формы изделия.
- Проводите сборку кровати вдвоём. Перемещайте все детали бережно, без рывков, укладывайте устойчиво, избегайте их падений и ударов!
- Передвигайте мебель и её детали, только слегка приподнимая. Это позволит исключить деформации и поломки.
- Обязательно смажьте механизм подъема во время сборки, согласно инструкции! Это позволит избежать появления преждевременного скрипа. Повторяйте смазывание, подтягивайте ослабленные болты и гайки не реже одного раза в полгода.
- От новой мебели может исходить естественный запах материалов, из которых она изготовлена. Запах может сохраняться в течении трёх недель с момента сборки. Для снижения интенсивности запаха рекомендуется пропылесосить изделие и проветрить помещение. Данные действия необходимо повторять 3-4 раза в день.

Для сборки вам понадобятся:

	Крестовая отвертка
	Рожковый ключ №10 Рожковый ключ №13
	Канцелярский нож
	Ножницы
	Машинное масло / смазка типа WD-40 / силиконовая спрей-смазка
	Бумажное полотенце
	Рулетка

1

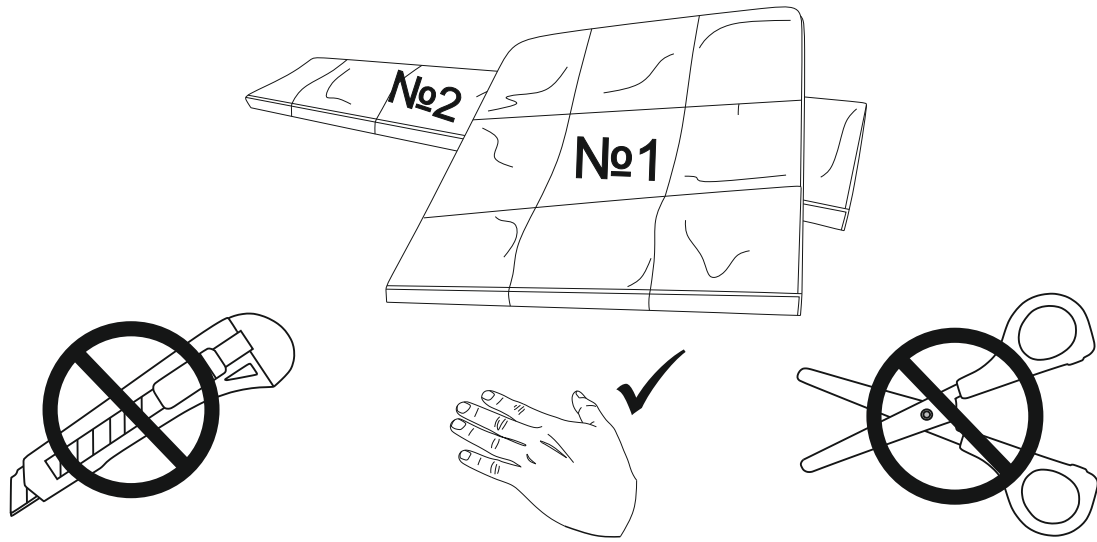

2

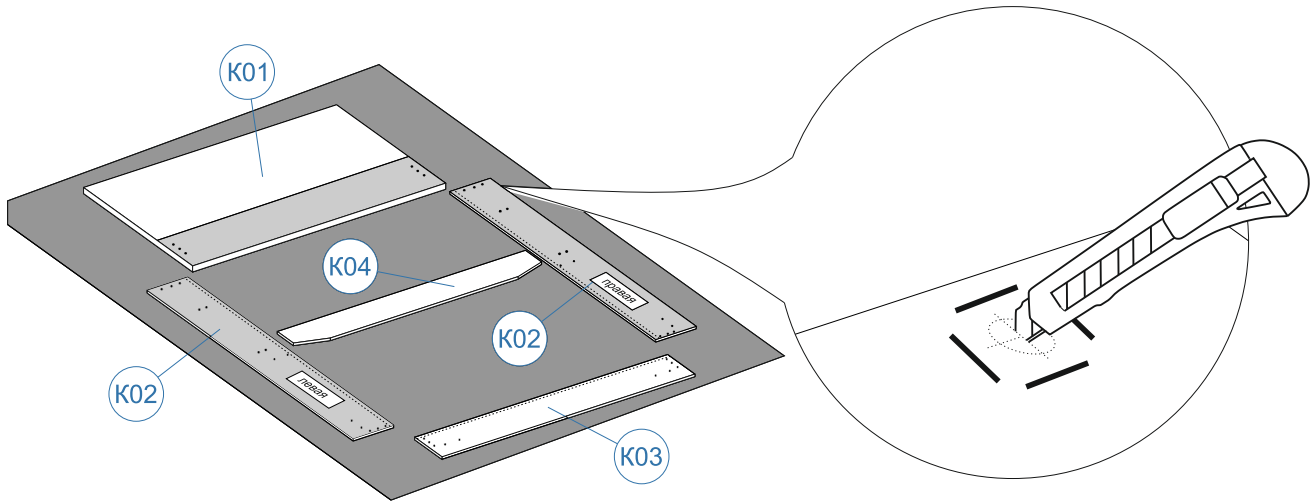

3

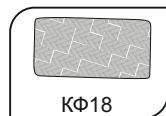
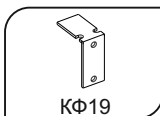
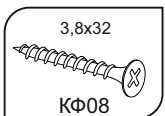
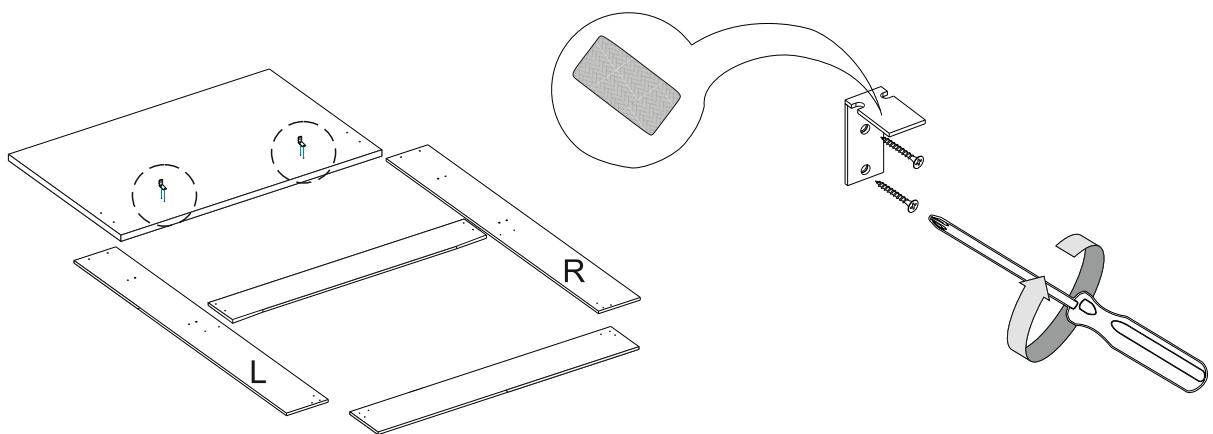

4

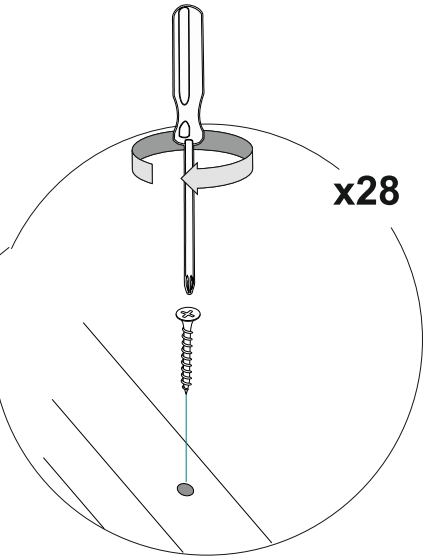
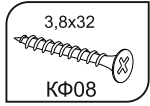
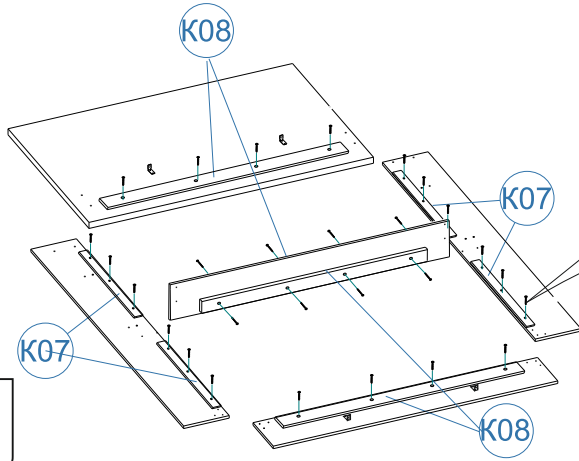

5

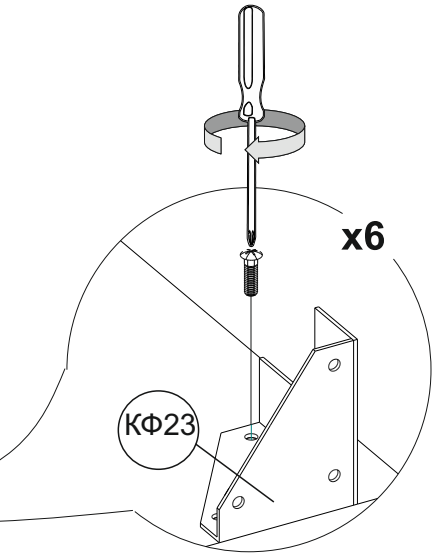
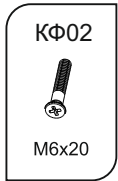
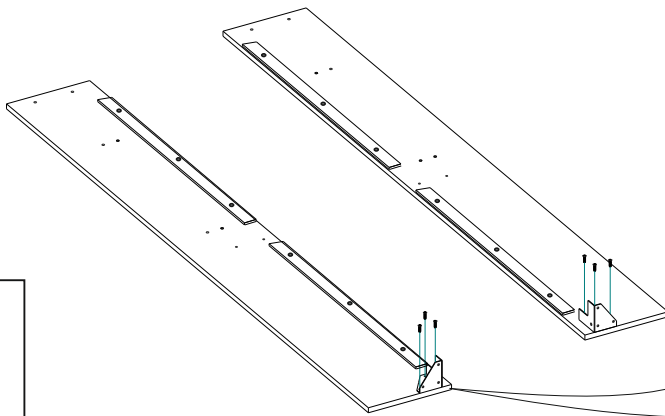

Вариант комплектации ножек №1 (ножка ХБ)

6

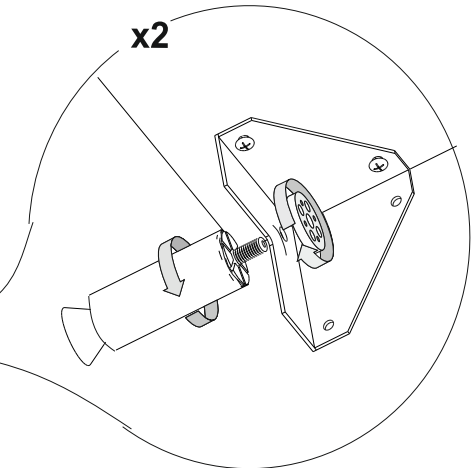
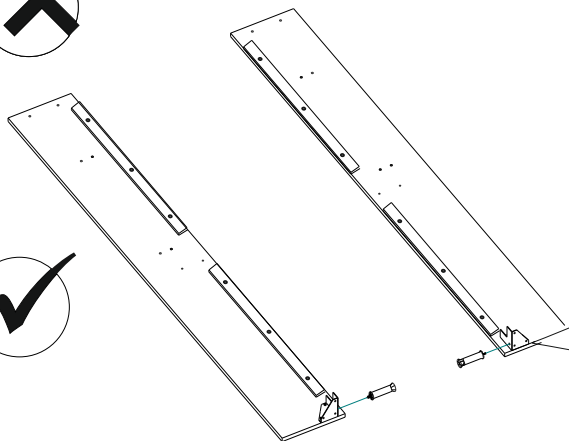
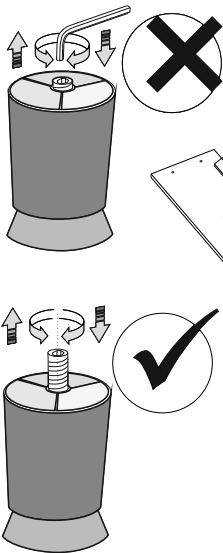

7

Вариант комплектации ножек №2 (ножка квадрат)

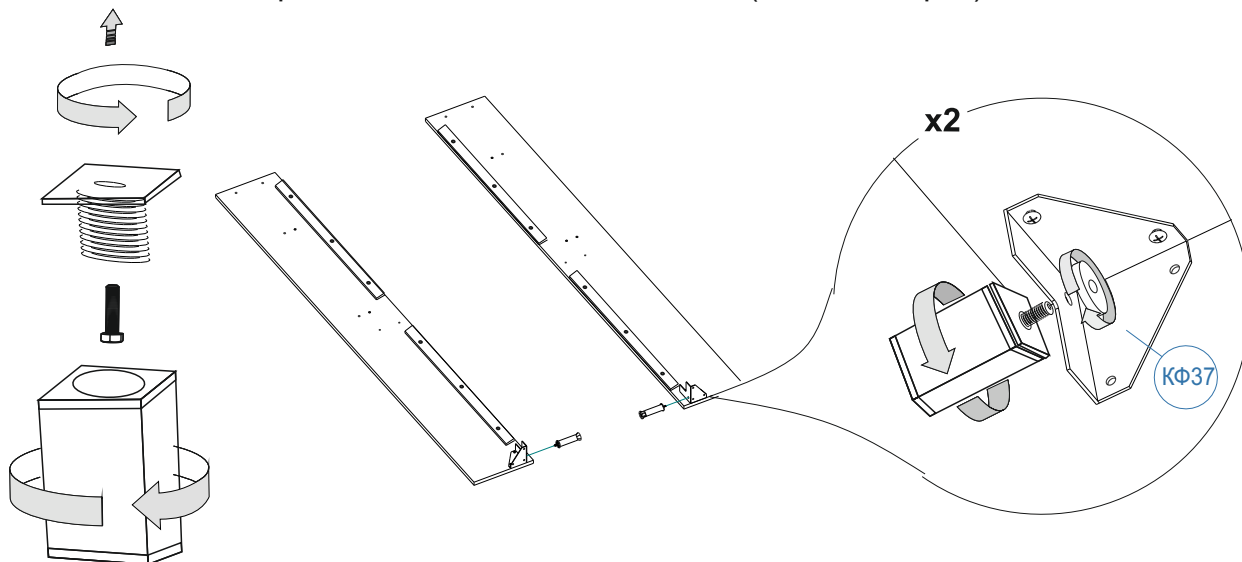

8

Вариант комплектации ножек №3 (h-150 хром)

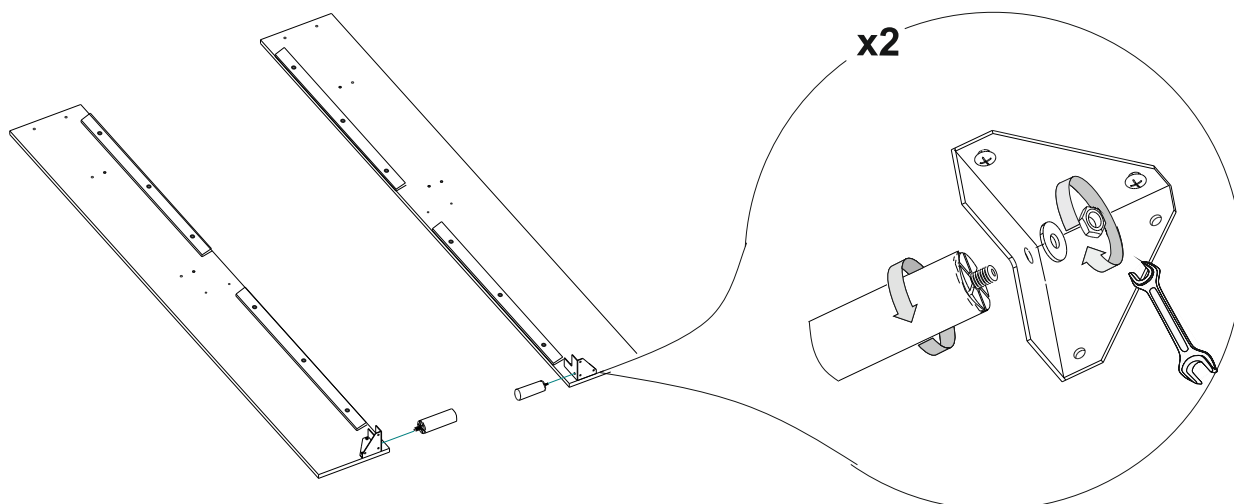

9

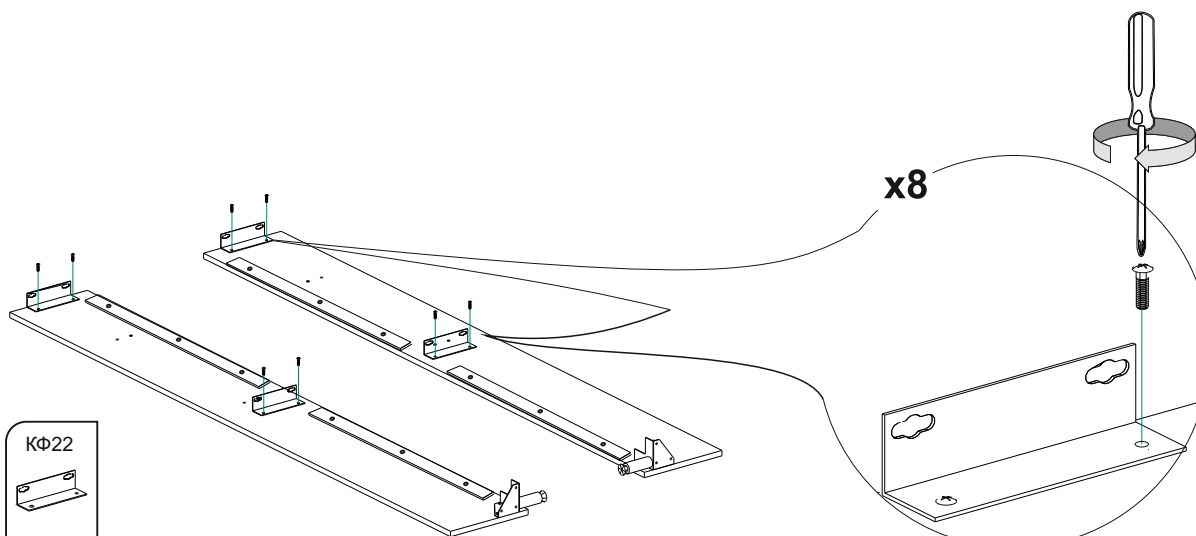
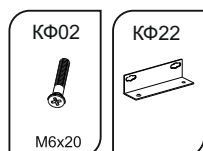

10

Винты ослабить. Не выкручивать!

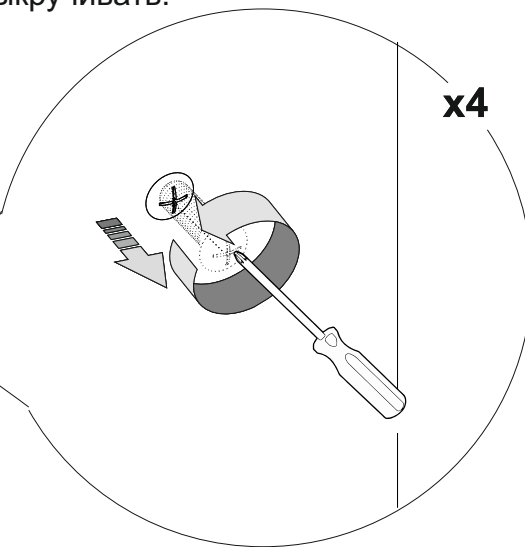
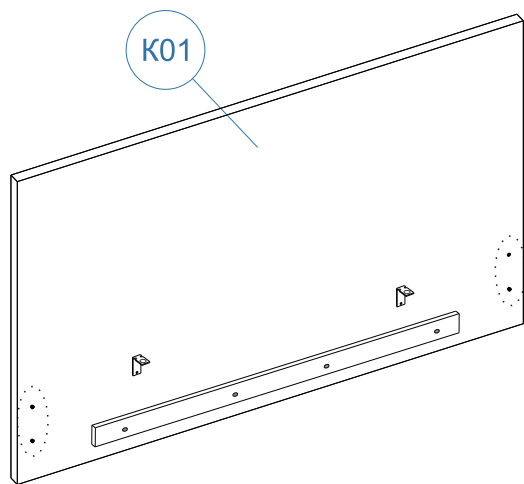

11

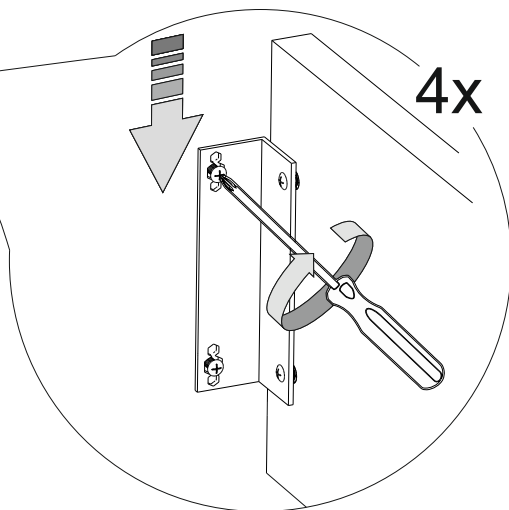
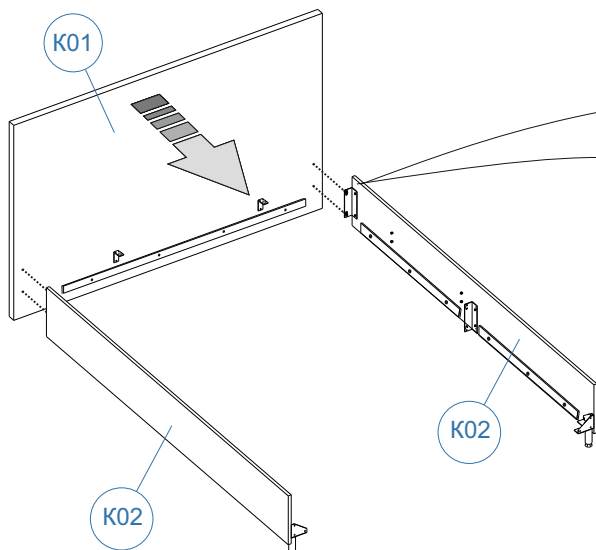

12

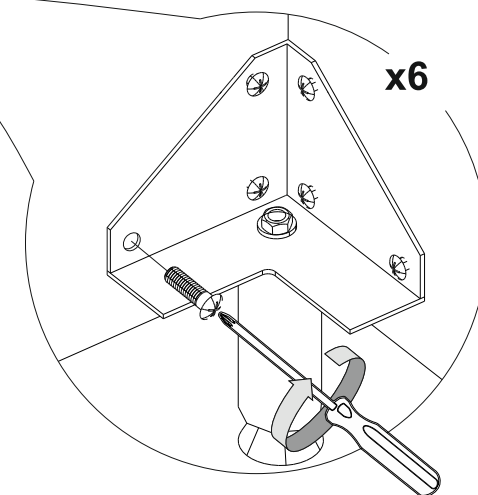
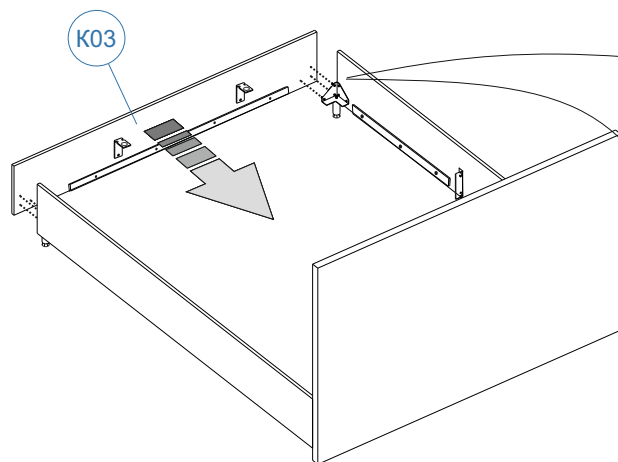

13

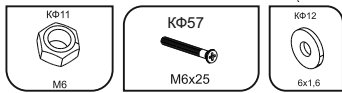
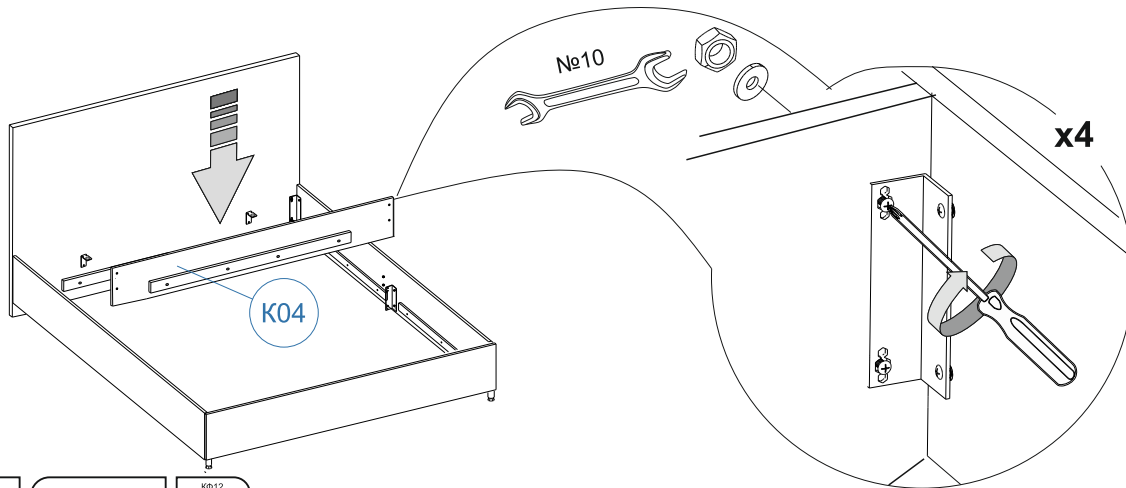

14

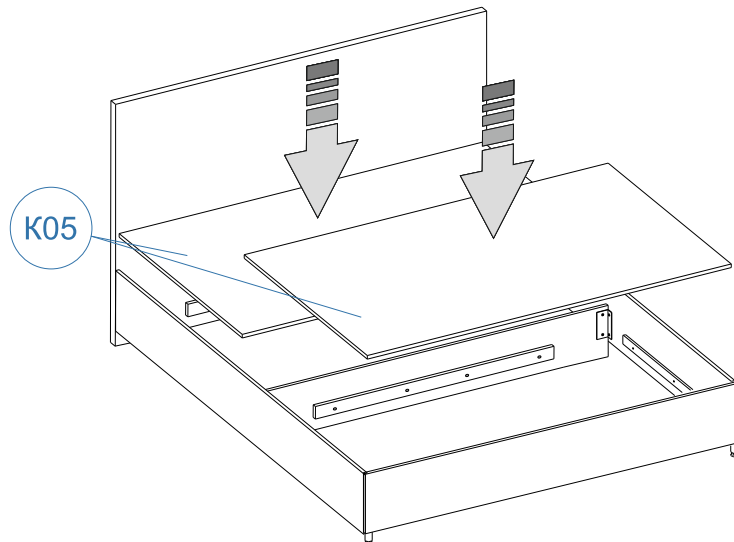

15

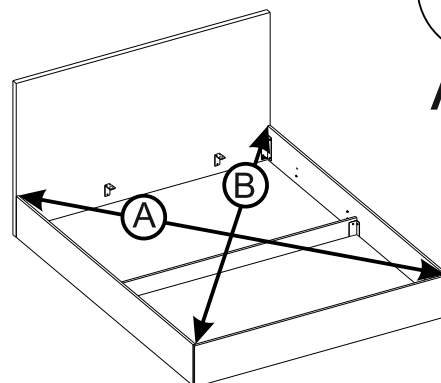
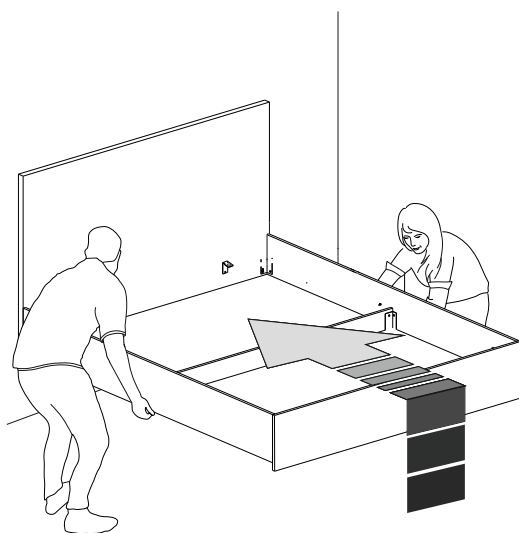

16

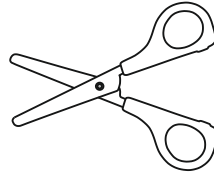
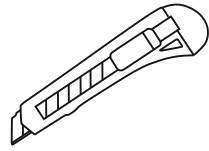
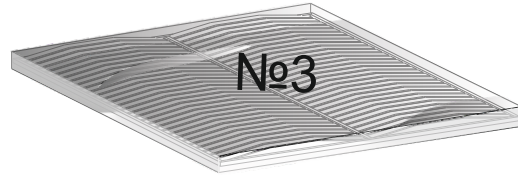

17

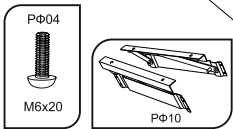
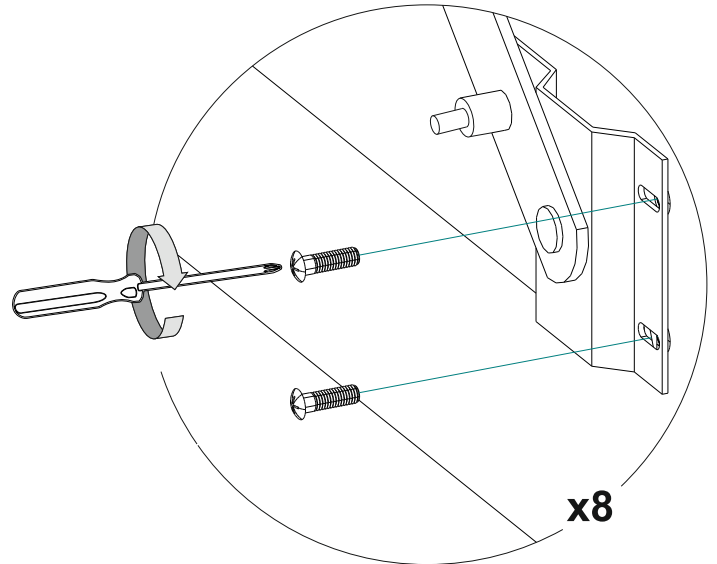
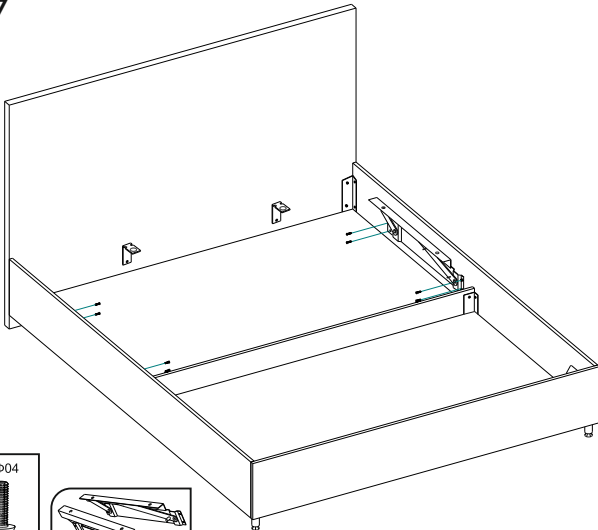

18

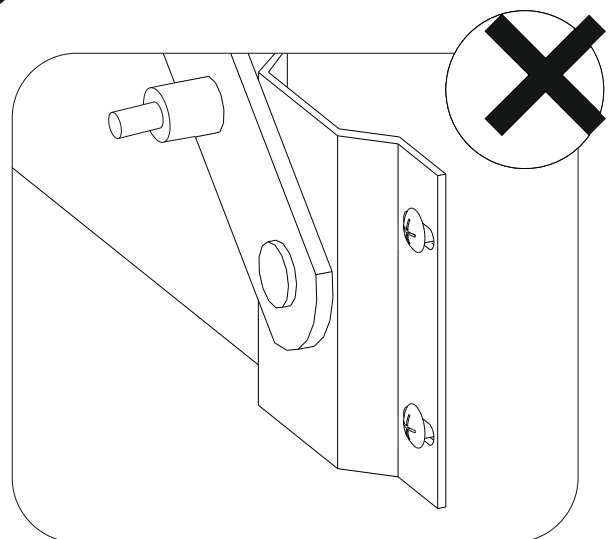
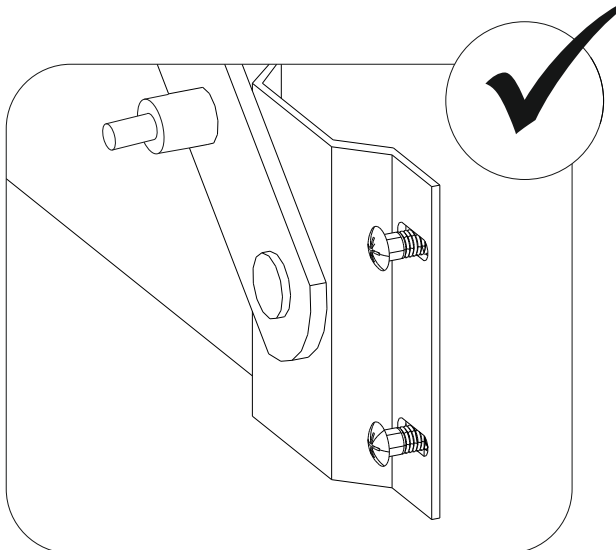

19

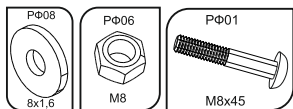
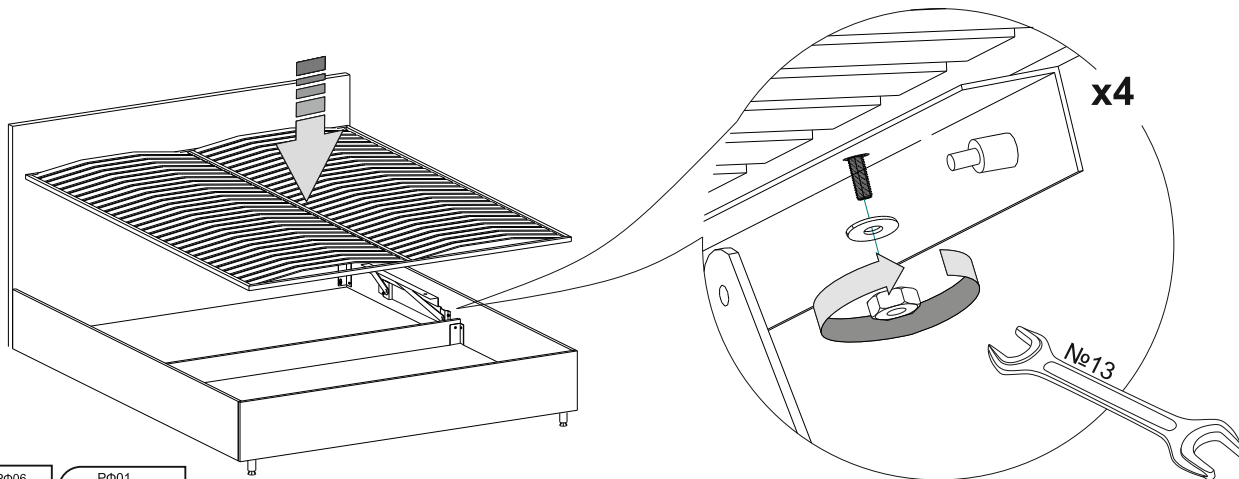

20

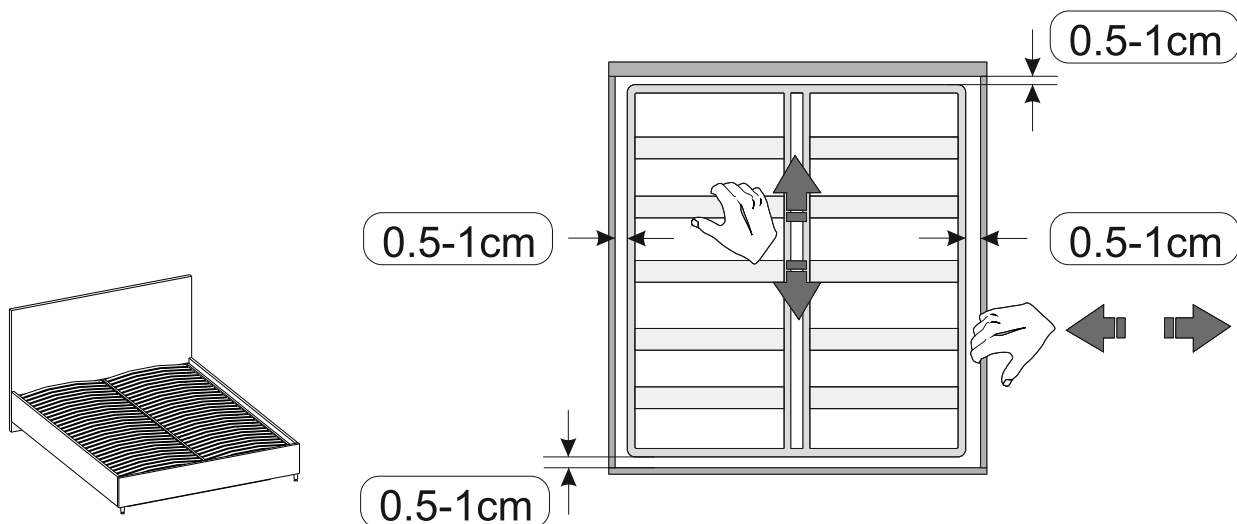

21

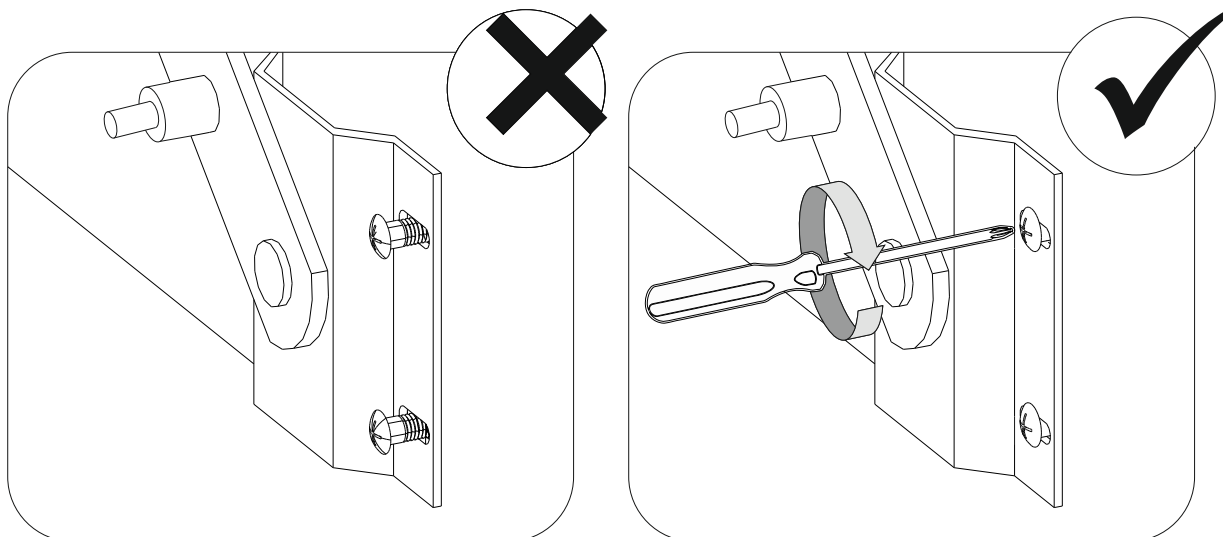

22

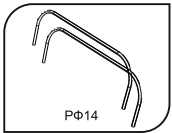
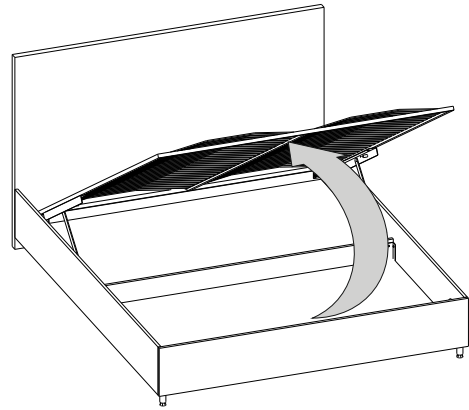
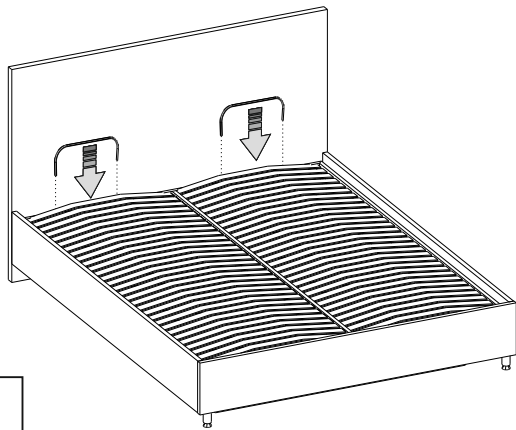

23

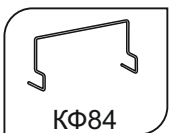
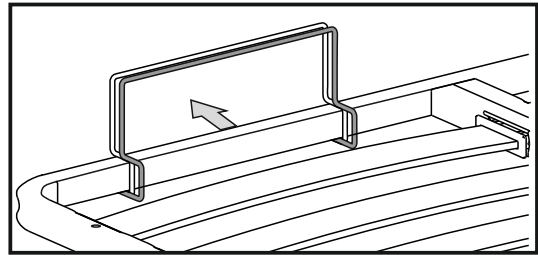
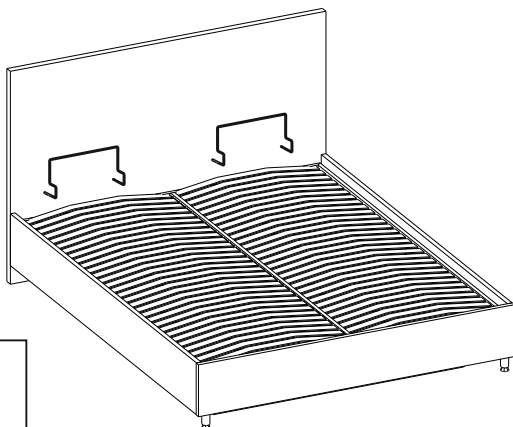

24

Комплектация и последовательность сборки может меняться в зависимости от модификации подъёмного механизма. см. паспорт основания.

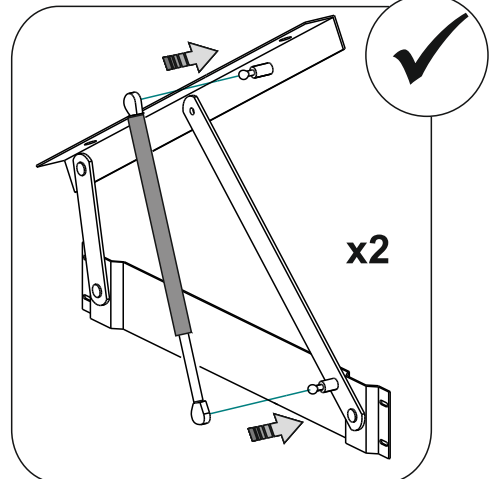
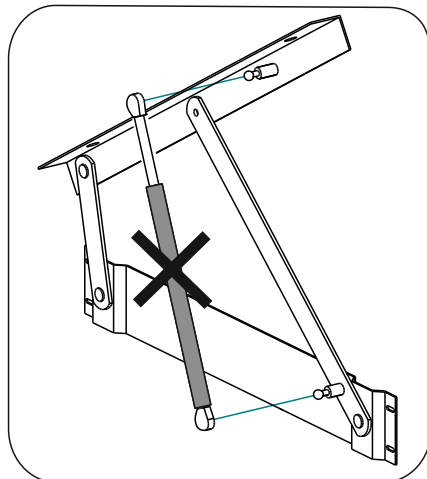
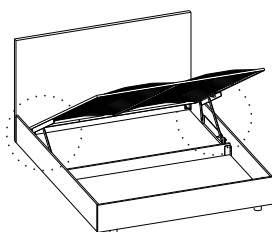

25

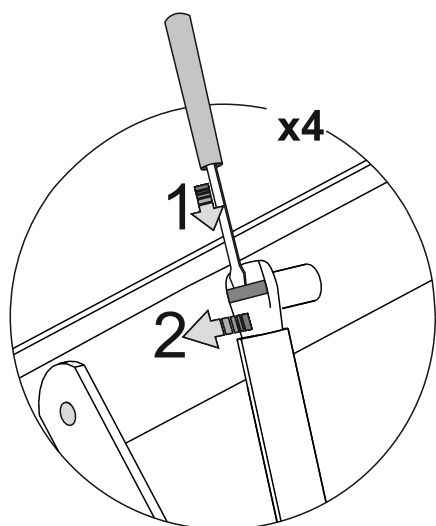

Комплектация и последовательность сборки может меняться в зависимости от модификации подъёмного механизма. см. паспорт основания.

для снятия газового амортизатора:

- 1) подведите плоскую отвертку под металлическую скобу крепления;
- 2) поднимите скобу вверх;
- 3) снимите крепление амортизатора со шпильки;
- 4) повторите с нижней стороны.

Не пытайтесь сложить газлифт до установки на изделие.

Убедитесь в правильности установки газлифта (штоком вниз).

Сложение газлифтов без матраса на раме запрещено и травмоопасно.

При складывании кроватей в первый раз в некоторых случаях требуется приложить небольшое усилие. Закрывайте раму, не боясь повредить амортизаторы. Если рама не закрывается с двумя установленными газлифтами, то это может быть связано с недостаточным весом купленного матраса.

Рекомендуется:

1. Снять один из газлифтов. Опустить раму кровати с установленным на нее матрасом.
2. Аналогичную процедуру провести со вторым газлифтом.
3. Установить оба газлифта на подъемный механизм и опустить раму. Это устранил трудности со складыванием кровати.



26

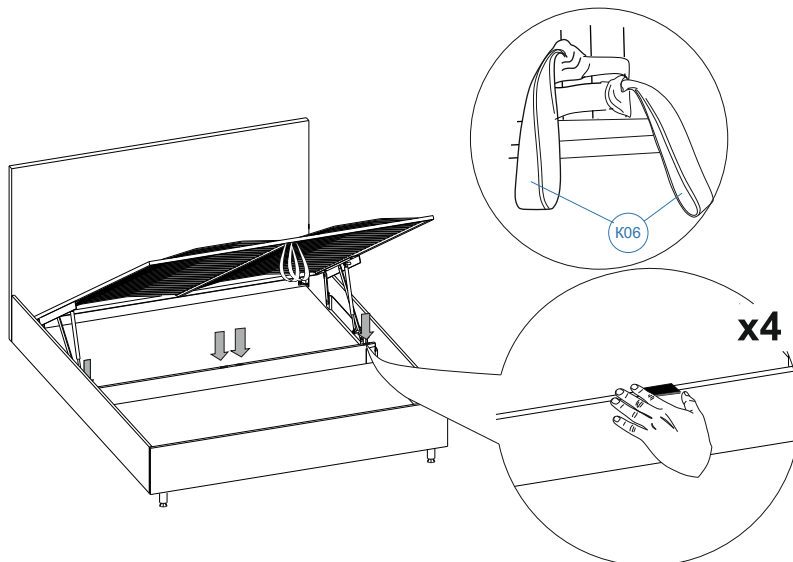
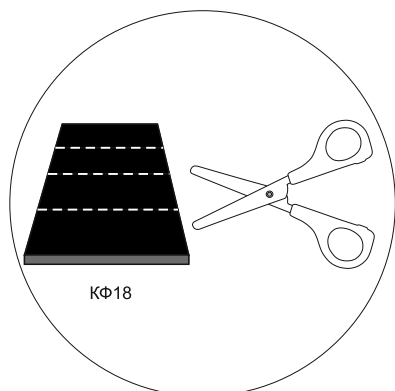

27

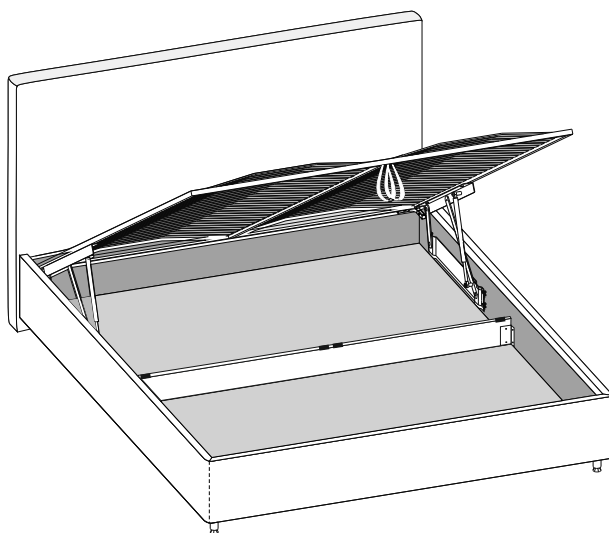

28

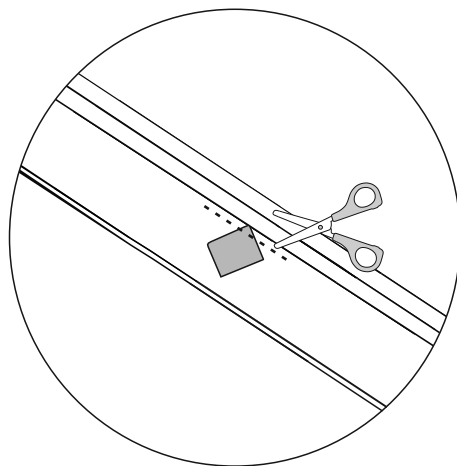
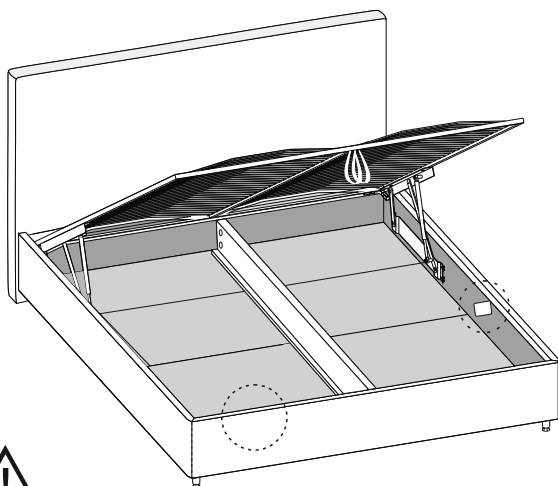

В случае необходимости образец материала может быть отрезан либо заправлен под съёмный чехол

29

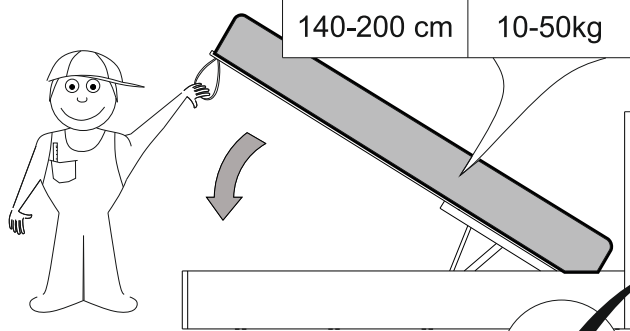
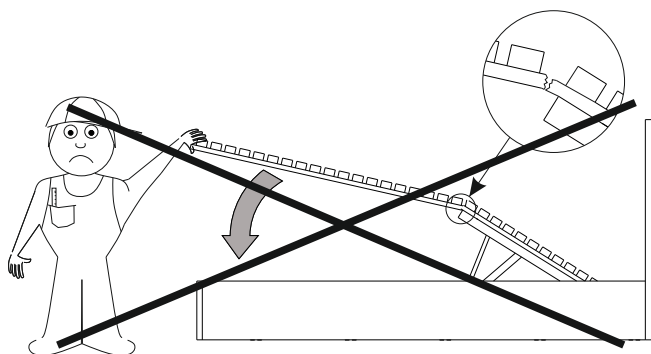

Ширина	Вес
< 120 cm	5-30kg
140-200 cm	10-50kg

30

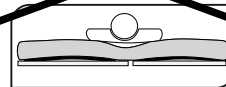
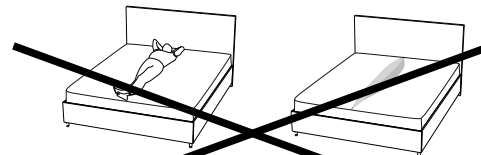
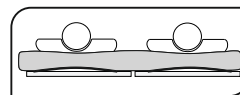
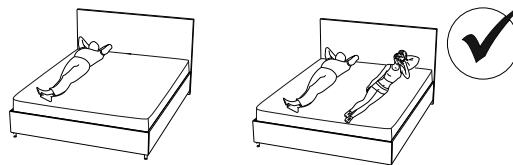
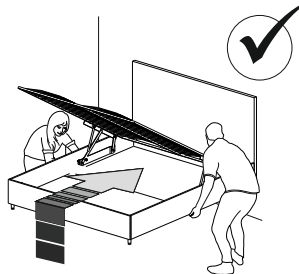
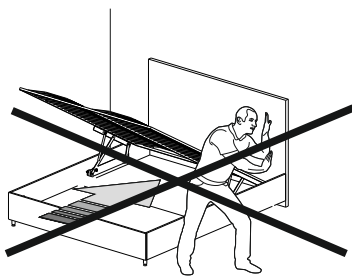

31

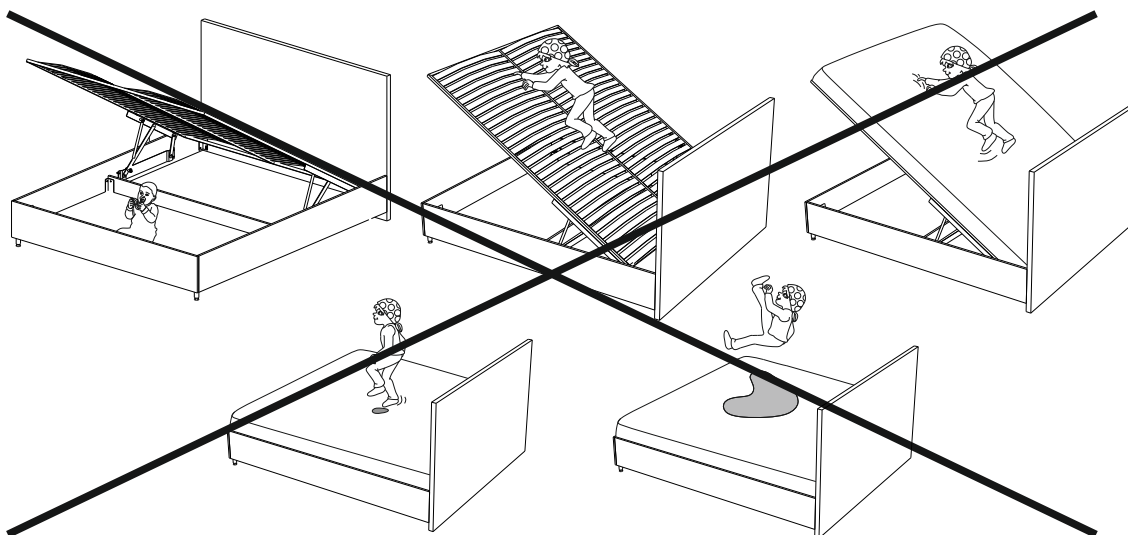

32

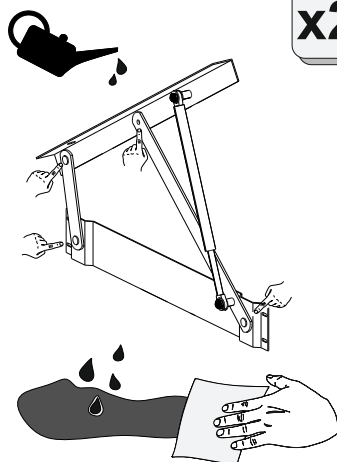
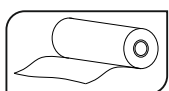
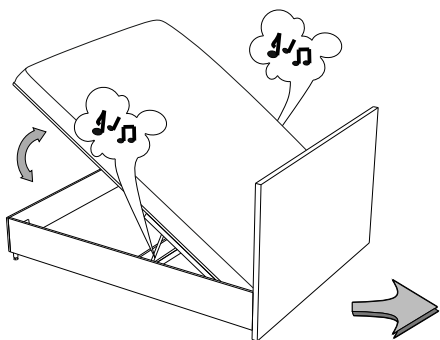

x2

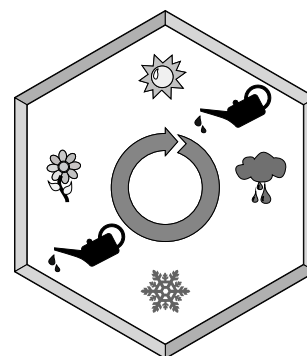

Следует проводить смазку трущихся частей механизма не реже 2 раз в год